

# マグネット戸当り ADM-1C 施工説明書

榎本金属株式会社  
2012年6月20日

## I. 部品構成

本体 1個

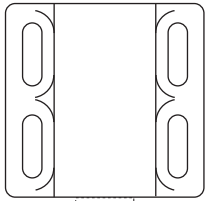

マグネット付ストッパー

受けカバー 1個  
(受け板付)

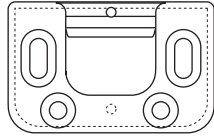

皿タッピングねじ  
3.5×16 4個



トラスタッピングねじ  
3.5×16 4個



## II. 本体・受けカバーの取り付け

1. 本体を扉に、下図の位置で床面に垂直にトラスタッピングねじで仮止めする。

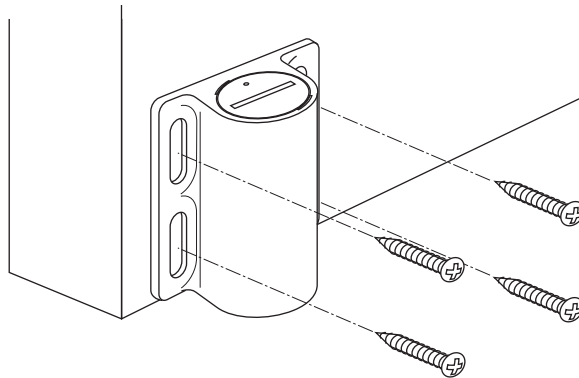

2. 受けカバーを本体マグネット付ストッパーの下位置に合わせて皿タッピングねじで取り付ける。

2-2. 前後調整し  
位置を決めてから  
皿ねじで止める

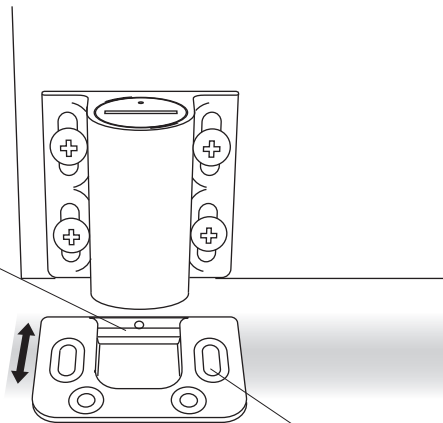

2-1. 長穴中央に皿タッピングねじで仮止め

3. 受けカバーから3mm位の高さになるように本体を調整し、本体を固定する。

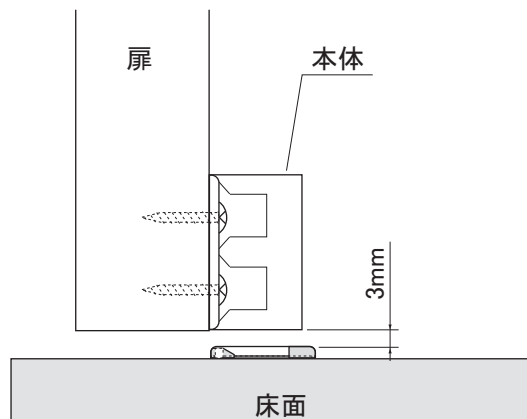

## 取扱注意事項

- ・本体と受けカバーを3mmの高さに調整し固定する。
- ・扉サイズ等により、開閉力が異なる場合がありますが、隙間1～5mmの範囲で調整して下さい。
- ・下げればおもくなり、上げればかるくなります。

